

# TCD 2011

für mobile Arbeitsmaschinen

23 - 74,9 kW bei 1600 - 2800 min<sup>-1</sup>  
EU Stufe IIIA / US EPA Tier 3

- 2-, 3- und 4-Zylindermotoren und 4-Zylindermotoren mit Turboaufladung in Reihenbauweise, ölgekühlt oder optional mit integriertem Kühlsystem. Der 4-Zylinder Motor ist auch wassergekühlt und mit Ladeluftkühlung erhältlich.
- Das kompakte Motordesign sowie ein optionaler Nebenantrieb reduzieren die Einbaukosten und erhöhen die Zahl der Einsatzgebiete.
- Beste Kaltstartfähigkeit auch unter extremen Bedingungen.



- Die Motoren erfüllen im Leistungsbe- reich < 56 kW die US EPA Tier 4 i.
- Das robuste Motordesign ermöglicht den weltweiten Einsatz, auch mit Kraft- stoffen hohen Schwefelgehalts.
- Alle Wartungsstellen auf einer Motor- seite, lange Ölwechselintervalle sowie der einfache Wechsel der Motorflüssigkeiten senken die Betriebs- kosten und steigern die Geräteverfügbarkeit.
- Ein effizientes Einspritzsystem und eine optimierte Verbrennung sichern beste Motorperformance bei niedrigem Ver- brauch.

## Technische Daten

### Luft-/ölgekühlt mit integriertem Kühlsystem

Motortyp		D 2011 L2 I	D 2011 L3 I	D 2011 L4 I	TD 2011 L4 I
Zylinderzahl		2	3	4	4
Bohrung/Hub	mm	94 / 112	94 / 112	96 / 125	96 / 125
Hubvolumen	l	1,55	2,33	3,62	3,62
Verdichtungsverhältnis		19:1	19:1	19:1	18:1
Nenn Drehzahlen	min <sup>-1</sup>	2300 - 2800	2300 - 2800	2300 - 2600	2300 - 2600

Leistungen <sup>1)</sup>		D 2011 L2 I	D 2011 L3 I	D 2011 L4 I	TD 2011 L4 I
Leistungen nach ISO 14396	kW	23	36,4	47,5	57,6
bei Drehzahl	min <sup>-1</sup>	2800	2800	2600	2600
Max. Drehmoment	Nm	90	137	190	240
bei Drehzahl	min <sup>-1</sup>	1700	1700	1700	1600
Niedrigste Leerlaufdrehzahl	min <sup>-1</sup>	900	900	900	900
Spezifischer Kraftstoffverbrauch <sup>2)</sup>	g/kWh	227	225	226	233
Gewicht nach DIN 70020 Teil 7A <sup>3)</sup>	kg	175	217	270	270

1) Leistungsangaben am Schwungrad netto.

2) Bester Vollastverbrauch, bezogen auf Dieselmotorkraftstoff mit der Dichte 0,835 kg/dm<sup>3</sup> bei 15°C.

3) Ohne Anlasser/Lichtmaschine, Kühler und Flüssigkeiten, jedoch mit Schwungrad und Schwungradgehäuse.

Die Angaben auf diesem Datenblatt dienen nur zur Information und stellen keine verbindlichen Werte dar. Ausschlaggebend sind die Angaben im Angebot.

## Drehmomentverlauf

D 2011 L2 I - 23 kW

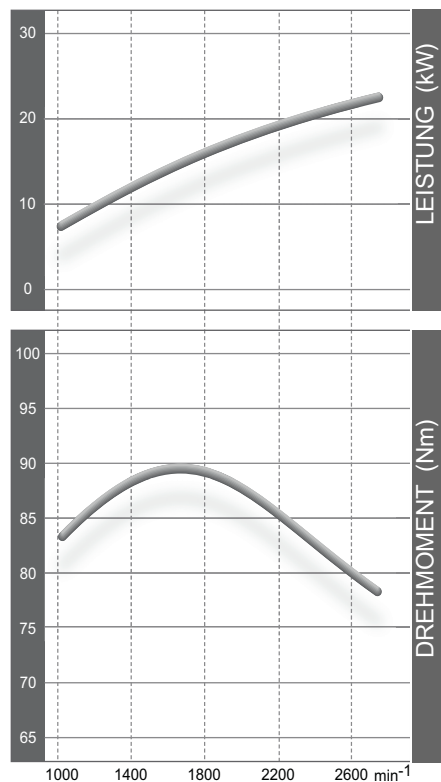

D 2011 L3 I - 36,4 kW

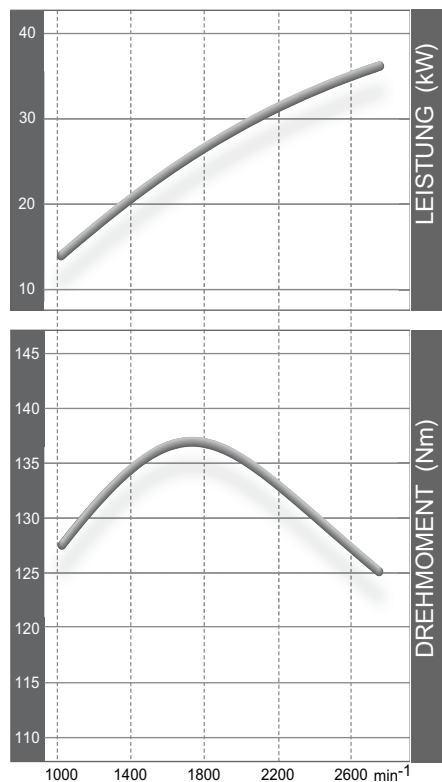

(T)D 2011 L4 I - (57,6 kW) 47,5 kW

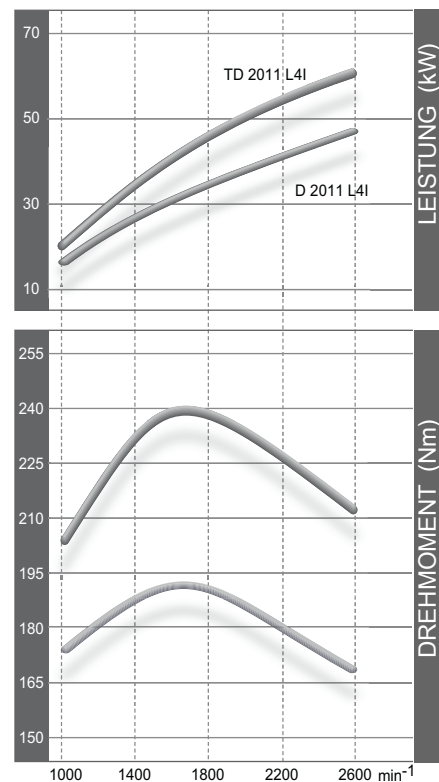

## Abmessungen

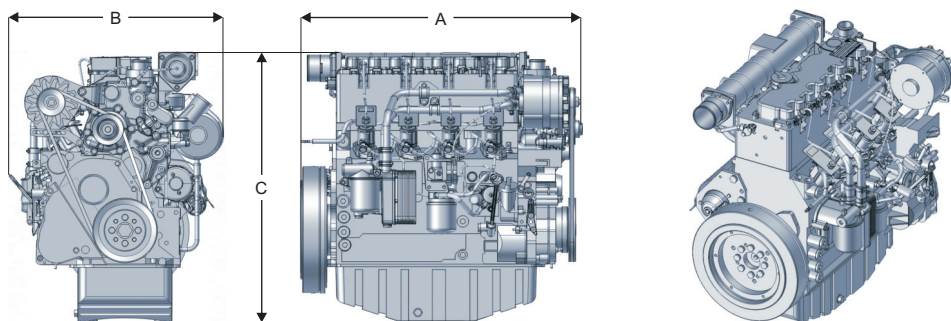

		A	B	C
luft-/ölgekühlt mit integriertem Kühlsystem				
D 2011 L2 I	mm	573	448	673
D 2011 L3 I	mm	612	448	673
D 2011 L4 I	mm	732	448	713
TD 2011 L4 I	mm	722	545	724
extern ölgekühlt				
D 2011 L2	mm	478	448	673
D 2011 L3	mm	598	448	673
extern wassergekühlt				
D 2011 L4 W	mm	720	486	711
TD 2011 L4 W	mm	720	521	711
TCD 2011 L4 W	mm	720	533	711

Anmerkung: Je nach Lieferumfang ergeben sich abweichende Motorabmessungen und Gewichte.

## Technische Daten extern ölgekühlt

Motortyp		D 2011 L2	D 2011 L3
Zylinderzahl		2	3
Bohrung/Hub	mm	94 / 112	94 / 112
Hubvolumen	l	1,55	2,33
Verdichtungsverhältnis		19:1	19:1
Nenn Drehzahlen	min <sup>-1</sup>	2300 - 2800	2300 - 2800

Leistungen <sup>1)</sup>		D 2011 L2	D 2011 L3
Leistungen nach ISO 14396	kW	23,5	36,5
bei Drehzahl	min <sup>-1</sup>	2800	2800
Max. Drehmoment	Nm	93	140
bei Drehzahl	min <sup>-1</sup>	1700	1700
Niedrigste Leerlaufdrehzahl	min <sup>-1</sup>	900	900
Spezifischer Kraftstoffverbrauch <sup>2)</sup>	g/kWh	230	230
Gewicht nach DIN 70020 Teil 7A <sup>3)</sup>	kg	169	210

1) Leistungsangaben ohne Abzug Lüfterleistung.

2) Bester Voillastverbrauch, bezogen auf Dieseldieselfkraftstoff mit der Dichte 0,835 kg/dm<sup>3</sup> bei 15°C.

3) Ohne Anlasser/Lichtmaschine, Kühler und Flüssigkeiten, jedoch mit Schwungrad und Schwungradgehäuse.

Die Angaben auf diesem Datenblatt dienen nur zur Information und stellen keine verbindlichen Werte dar. Ausschlaggebend sind die Angaben im Angebot.

### Drehmomentverlauf

D 2011 L2 - 23,5 kW

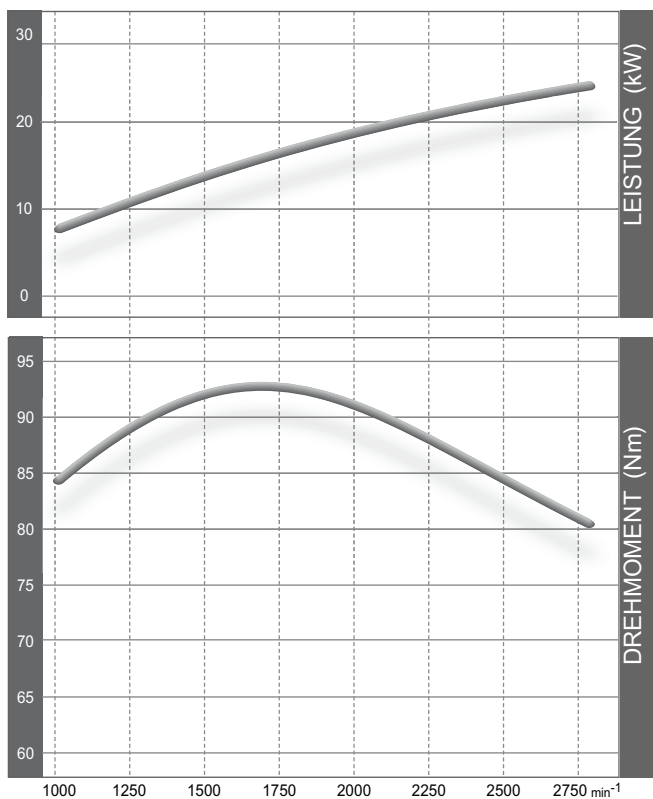

D 2011 L3 - 36,5 kW

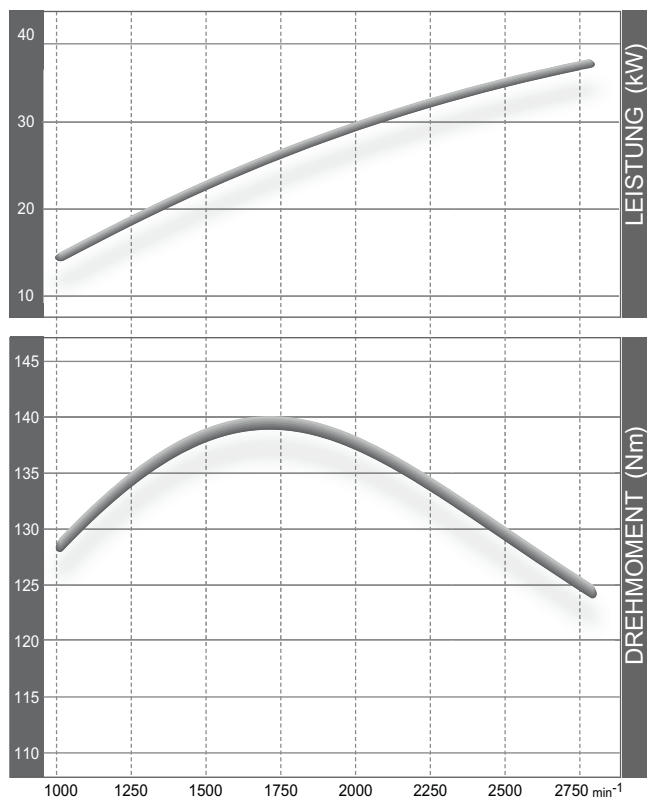

## Technische Daten extern wassergekühlt

Motor typ		D 2011 L4 W	TD 2011 L4 W	TCD 2011 L4 W
Zylinderzahl		4	4	4
Bohrung/Hub	mm	96 / 125	96 / 125	96 / 125
Hubvolumen	l	3,62	3,62	3,62
Verdichtungsverhältnis		19:1	18:1	18:1
Nenn Drehzahlen	min <sup>-1</sup>	2200 - 2600	2200 - 2600	2300 - 2600

Leistungen <sup>1)</sup>		D 2011 L4 W	TD 2011 L4 W	TCD 2011 L4 W
Leistungen nach ISO 14396	kW	50	68	74,9
bei Drehzahl	min <sup>-1</sup>	2600	2600	2600
Max. Drehmoment	Nm	210	280	350
bei Drehzahl	min <sup>-1</sup>	1700	1600	1600
Niedrigste Leerlaufdrehzahl	min <sup>-1</sup>	900	900	900
Spezifischer Kraftstoffverbrauch <sup>2)</sup>	g/kWh	218	223	216
Gewicht nach DIN 70020 Teil 7A <sup>3)</sup>	kg	270	269	269

1) Leistungsangaben ohne Abzug Lüfterleistung.

2) Bester Voillastverbrauch, bezogen auf Dieseldieselfkraftstoff mit der Dichte 0,835 kg/dm<sup>3</sup> bei 15°C.

3) Ohne Anlasser/Lichtmaschine, Kühler und Flüssigkeiten, jedoch mit Schwungrad und Schwungradgehäuse.

Die Angaben auf diesem Datenblatt dienen nur zur Information und stellen keine verbindlichen Werte dar. Ausschlaggebend sind die Angaben im Angebot.

## Drehmomentverlauf

D 2011 L4 W - 50 kW

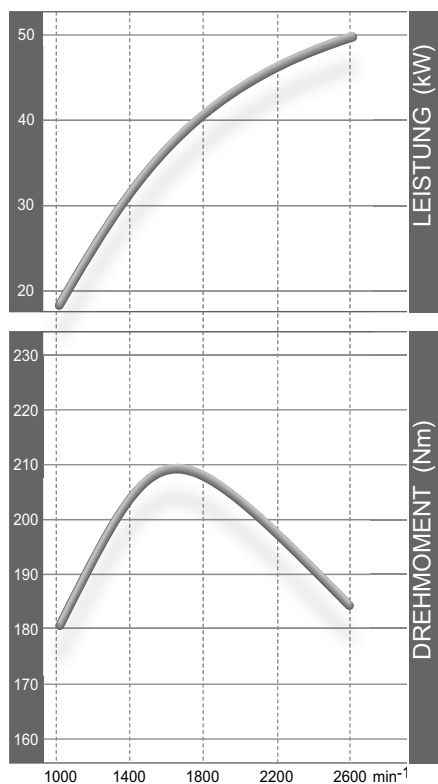

TD 2011 L4 W - 68 kW

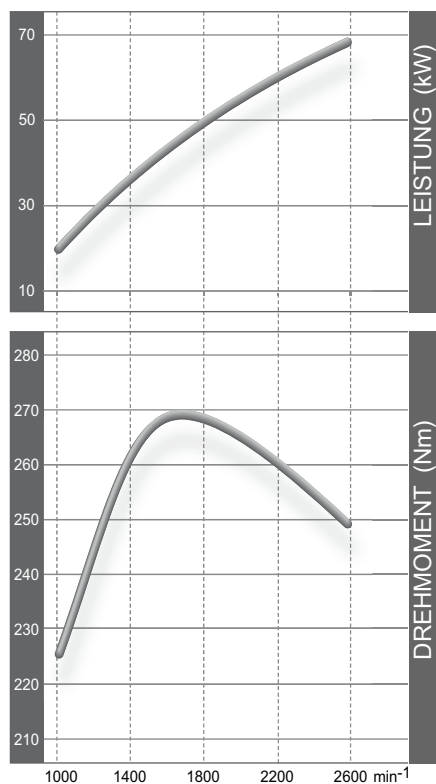

TCD 2011 L4W - 74,9 kW

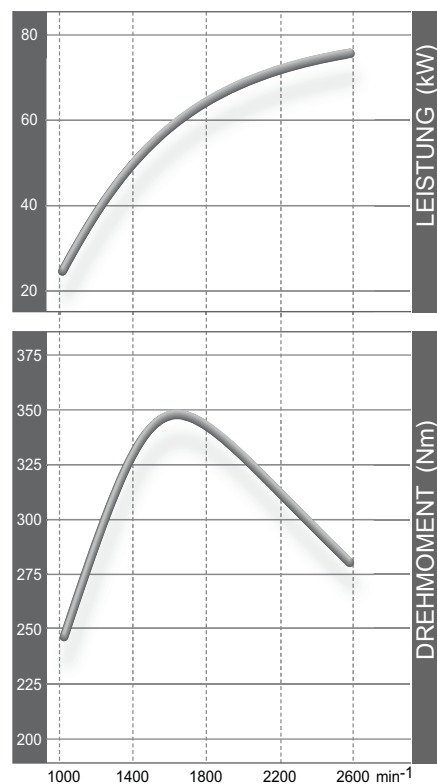

Bestell-Nr. 0031 2162 / 09 / 2011 / VC-CM

Für weitere Informationen wenden Sie sich bitte an die DEUTZ AG Köln oder an die zuständige regionale Verkaufsstelle.

